

クランプ式支柱 (H700mm) (EEX-LAP01N) 組立説明書

<用意していただくもの>
手袋 (組立て時のケガ等を防ぐために必ず着用してください)

この度は、弊社製品をお買求めいただきましてありがとうございました。
このクランプ式支柱 (H700mm) は組立式になっておりますので、下記の要領で組立ててください。
パッキングケースの中には、下記の部品が入っています。

完成図

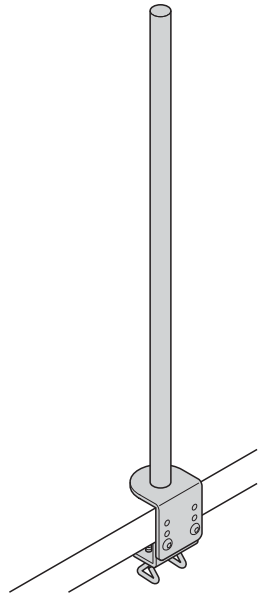

組立て部品

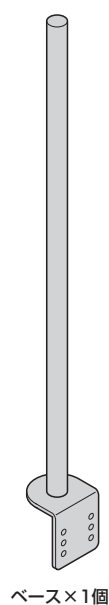
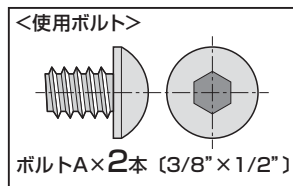
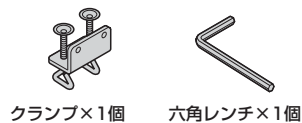

支柱をテーブル面に取付けます。

※取付け可能なテーブル側面の幅は18mm~80mmです。

① 支柱にクランプを取り付けます。

<使用ボルト>

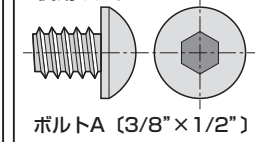

ボルトA (3/8"×1/2")

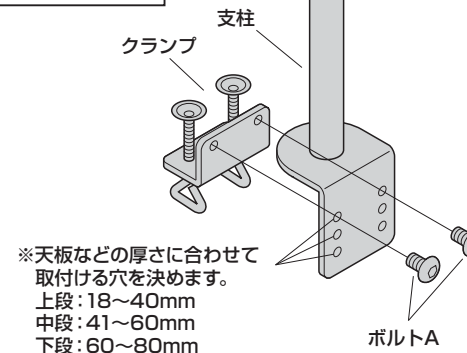

※天板などの厚さに合わせて
取付ける穴を決めます。
上段: 18~40mm
中段: 41~60mm
下段: 60~80mm

② クランプで締め込み、テーブルに固定します。

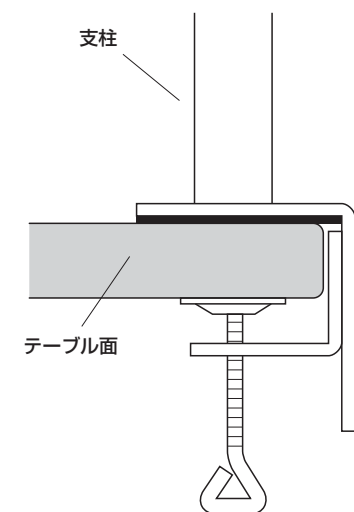

使用上のご注意

- 本製品を取付けた机を移動させないでください。
- 本製品を振動のある場所に設置しないでください。
- 用途以外で使用しないでください。
- 部品が外れたままで使用しないでください。
- ボルト・ネジ類がゆるんだまま使用しないでください。
- 本製品を分解・修理・加工・改造はしないでください。
- 本製品に強い振動や衝撃、無理な力を与えないでください。
- 本製品を高温・多湿となる場所や、ほこりや静電気、油煙の多い場所で使用・保管しないでください。
- 本製品を水などの液体で濡らさないでください。また、濡れた手で触れないでください。
- お子様には本製品や付属品を触れさせないでください。
- 本製品のお手入れをする場合には、ベンジンやシンナーなどの揮発性有機溶剤が含まれているものは使用しないでください。
- 本製品の故障、またはその使用によって生じた事故や直接、間接の損害については弊社はその責を負わないものとします。あらかじめご了承ください。

以上の点に注意して取扱ってください。

製品に関するお問い合わせ

製品の品質管理には細心の注意を払っていますが、万一、不都合な点や製品に関するお問い合わせなどございましたら、お買求めの販売店までお気軽にご相談ください。

取扱説明書は大切に保管してください。

この製品を第三者に貸し出すときは、この説明書も共に貸し出し、よく読んでから使用するようご指導ください。

山陽トランスポート有限公司
店舗名: イーサプライ <http://www.esupply.co.jp>
岡山県倉敷市児島橋田町1861 TEL: 086-473-9152
BG/AD/KTD6Sc