

# 卓上用タブレットスタンド(EEX-TABS08シリーズ)組立説明書

この度は、弊社製品をお買求めいただきましてありがとうございました。  
本製品は組立式になっておりますので、下記の要領で組立ててください。  
パッキングケースの中には、下記の部品が入っています。

**組立説明書は大切に保管してください。**

この製品を第三者に貸し出すときは、この説明書も共に貸し出し、よく読んでから使用するようご指導ください。

<用意していただくもの>

手袋(組立て時のケガ等を防ぐために着用をおすすめします)

Ver.1.0

## 完成図

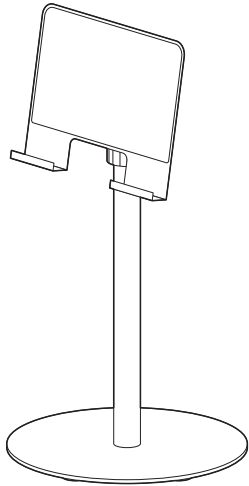

総耐荷重 1kg

## 1. 支柱に台座を取付けます。

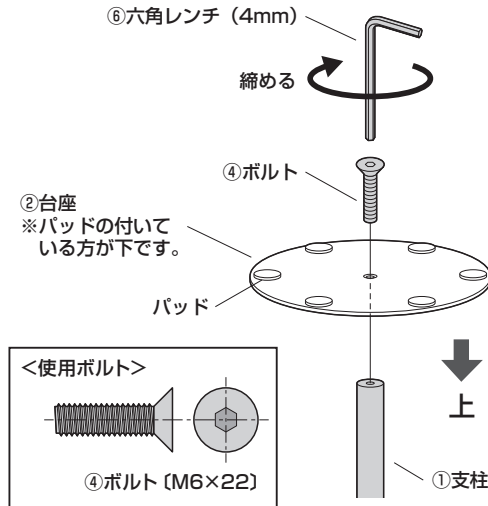

## 2. スタンドを取付けて完成です。

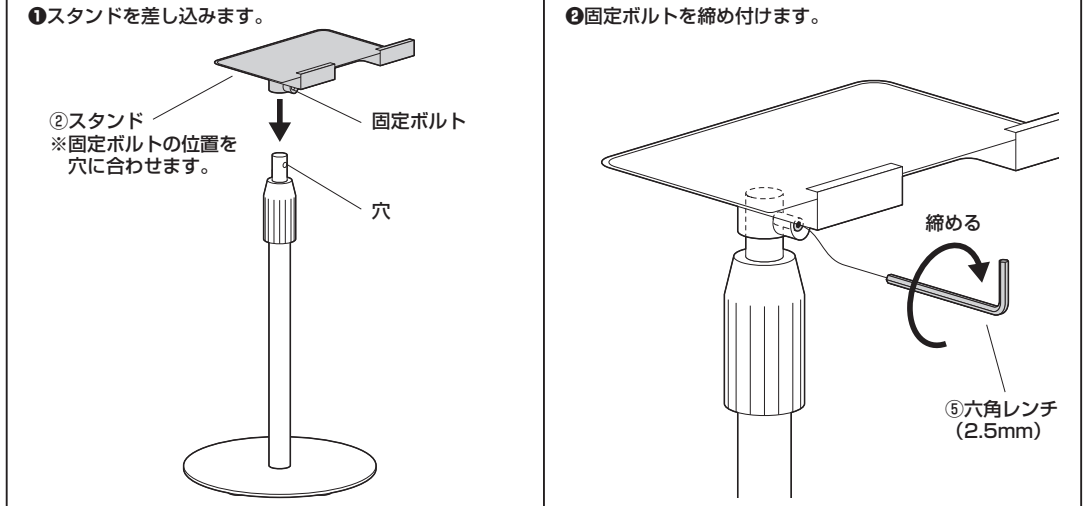

## 組立て部品

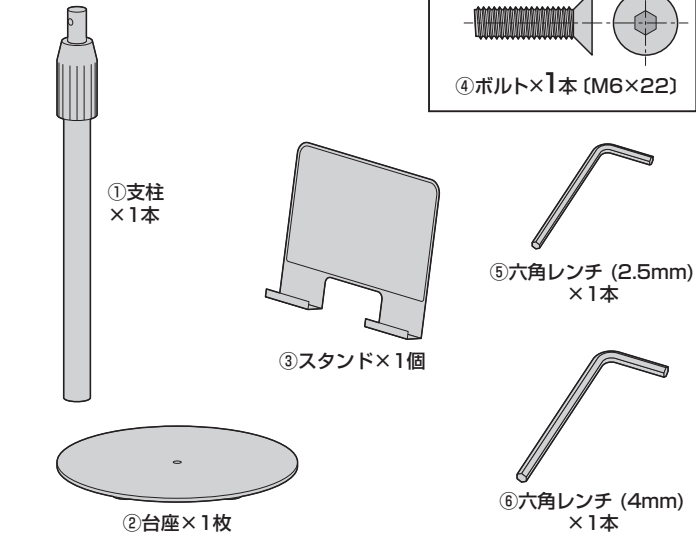

※部品の欠品や破損があった場合は、品番(EEX-TABS08など)と上記の部品番号(①～⑥)と部品名(ボルトなど)をお知らせください。

## 角度の調節方法

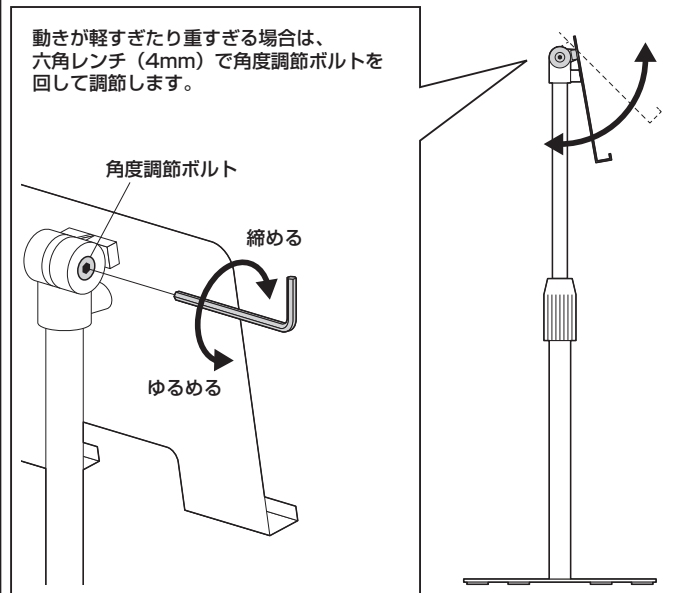

## 高さの調節方法

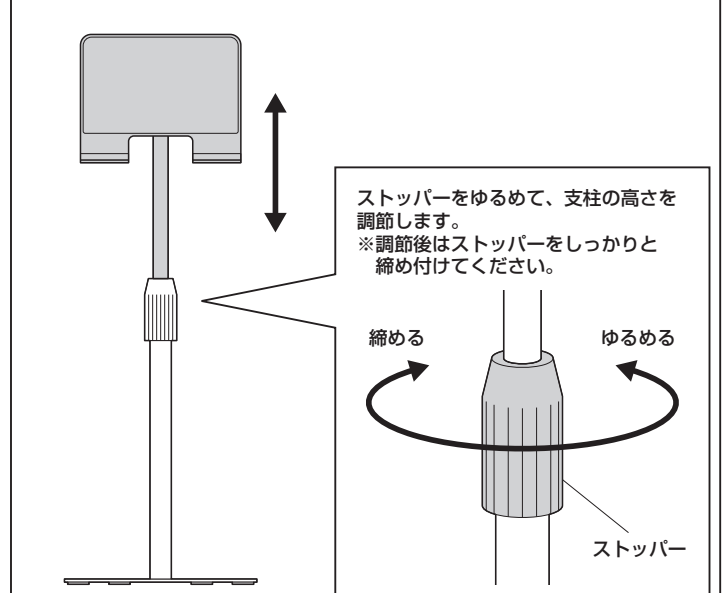

## 製品に関するお問い合わせ

製品の品質管理には細心の注意を払っていますが、万一、不都合な点や製品に関するお問い合わせなどございましたら、お買い求めの販売店までお気軽にご相談ください。